



KUPNÍ SMLOUVA

uzavřená podle ust. § 2079 a násl. zákona č. 89/2012 Sb., občanský zákoník, ve znění pozdějších předpisů

1. Smluvní strany

1.1. Kupující:

Obec Dolní Studénky
se sídlem: Dolní Studénky 99, 788 20 Dolní Studénky
zastoupený: Ing. Radim Sršeň Ph.D., starosta obce
IČ: 00635936
osoby oprávněné jednat
- ve věcech smluvních: Ing. Radim Sršeň Ph.D., starosta obce
- ve věcech technických: Michal Strnad, místostarosta obce
číslo bankovního účtu: 1905607389 kód banky: 0800

na straně jedné **(dále jen „kupující“)**

a

1.2. Prodávající:

Společnost: NICKNACK s.r.o.
se sídlem: Olomoucká 888/164, Černovice, 627 00 Brno
zastoupená: Mgr. Michal Hanák, jednatel
IČ: 29287464
DIČ: CZ29287464
osoby oprávněné jednat
- ve věcech smluvních: Ing. Marek Štěpánek
- ve věcech technických: Ing. Marek Štěpánek
bankovní spojení: Fio banka a.s.
číslo účtu: 2100157282 / 2010
tel. +420 736 709 131

na straně druhé **(dále jen „prodávající“)**

uzavírají dnešního dne podle ustanovení § 2079 a násl. zákona č. 89/2012 Sb., občanský zákoník, ve znění pozdějších předpisů (dále jen „OZ“) tuto kupní smlouvu (dále jen "smlouva").

- 1.3. Při operativním technickém řízení činností při dodání, odsouhlasení podkladů pro placení, potvrzování soupisu dodaného zboží, zápisů o předání a převzetí výrobku nebo jeho části jsou zmocněni jednat za kupujícího osoby uvedené příloha č. 2. této smlouvy, a to vždy každý z nich samostatně za obec/MAS.

za prodávajícího: Ing. Marek Štěpánek

Toto zmocnění trvá až do písemného odvolání. Změny v zastoupení budou uvedeny v dodatku této smlouvy, účinné jsou však již od okamžiku, kdy byla tato Kupní smlouva uveřejněna v registru smluv.

2. Základní údaje o veřejné zakázce

- 2.1. Název veřejné zakázky: „Prevence vzniku odpadů v Šumperském venkově – 2. část“.
- 2.2. Předmět koupě je financován ze zdrojů Evropské unie – Fondu soudržnosti v rámci Operačního programu Životní prostředí. Poskytovatelem dotace je Ministerstvo životního prostředí v rámci projektu Prevence vzniku odpadů v Šumperském venkově s reg. č. CZ.05.3.29/0.0/0.0/19_122/0012991.

3. Předmět koupě

- 3.1. Na základě této smlouvy se prodávající zavazuje za podmínek obsažených v této smlouvě, na vlastní odpovědnost a svým jménem kupujícímu dodat 18 500 kelímků o objemu 0,5 l s různým barevným potiskem vč. přepravních boxů (dále také jen „zboží“ nebo „předmět koupě“) dle technického listu předloženého v nabídce prodávajícího, který je nedílnou přílohou č. 1 této kupní smlouvy, a to v množství a kvalitě stanovené v nabídce prodávajícího v souladu s technickou specifikací kupujícího, a převést na kupujícího vlastnické právo k předmětu koupě.
- 3.2. Součástí předmětu koupě je i zpracování dvou grafických návrhů potisku kelímků pro každou zapojenou obec/MAS, které dodavatel předloží zmocněncům kupujícího uvedeným v čl. 1.3 této smlouvy od 7 kalendářních dní od předání podkladů pro grafický návrh osobě oprávněné jednat ve věcech technických v čl. 1.2. Kupující předloží podklady pro zpracování prvních dvou grafických návrhů kelímků a šálků do 7 kalendářních dnů od účinnosti kupní smlouvy. Kupující skrze zmocněnce uvedené v čl. 1.3 do 7 kalendářních dnů vybere návrh za danou obec k realizaci nebo zašle připomínky pro zpracování třetího grafického návrhu. Prodávající následně zapracuje veškeré připomínky a finální grafický návrh zašle ke schválení zmocněncem/ci dle čl. 1.3 a následné realizaci.
- 3.3. Prodávající potvrzuje, že se v plném rozsahu seznámil s množstvím a povahou předmětu koupě, přezkoumal a prověřil rozsah zakázky, seznámil se se všemi dostupnými podklady. Prodávající dále potvrzuje, že prověřil zakázku co do její úplnosti, správnosti, přesnosti a množství, a tímto výslovně prohlašuje a konstatuje, že zadávacím podmínkám porozuměl a že předmět koupě lze podle jeho uvážení a podle technické specifikace dodat v plném rozsahu tak, aby předmět koupě sloužil svému účelu a splňoval všechny požadavky na něj kladené.
- 3.4. Prodávající potvrzuje, že jsou mu známy veškeré technické, kvalitativní a jiné podmínky nezbytné k dodání předmětu koupě.
- 3.5. Prodávající se zavazuje dodat předmět koupě včas, tj. v souladu s čl. 4.1.1, v odpovídající kvalitě podle platných předpisů a technických norem.
- 3.6. Kupující se zavazuje převzít předmět koupě bez vad a uhradit za předmět koupě kupní cenu tak, jak je uvedeno dále.
- 3.7. Předmět koupě se považuje za odevzdaný kupujícímu v okamžiku jeho úplného převzetí kupujícím bez vad spolu se všemi nezbytnými doklady podle této smlouvy.

4. Sjednaná doba plnění.

- 4.1. Prodávající dodá předmět koupě v následujících termínech:
 - 4.1.1 Prodávající se zavazuje dodat předmět koupě dle čl. 3.1 nejpozději do **10 týdnů** od podpisu této kupní smlouvy.
 - 4.1.2 Místo dodání je specifikováno v příloze č. 2 této smlouvy, která je její nedílnou součástí.
- 4.2. Dodáním předmětu koupě se myslí dodání plně funkčního zboží včetně příslušenství na místo určené kupujícím.

- 4.3. Převzetí předmětu koupě nastane po provedené kontrole sjednaných technických podmínek zboží (dle přílohy č. 1 této kupní smlouvy), následně prodávající zajistí umístění předmětu koupě na stanovené místo a předání jeho poměrné části podle přílohy č. 2 smlouvy zmocněncům kupujícího uvedeným v čl. 1.3 této smlouvy.
- 4.4. Po předání předmětu koupě podepíše zmocněnci kupujícího, kteří jsou uvedeni v čl. 1.3 této smlouvy, a zástupce prodávajícího předávací protokol (vyhotoví prodávající), který bude podkladem pro vystavení faktur prodávajícím.
- 4.5. Kupující si vyhrazuje právo odstoupit od smlouvy v případě, že dodané zboží nebo jeho část nesplní některý z vymezených technických parametrů uvedených v příloze č. 1 kupní smlouvy. V tomto případě má kupující nárok na vrácení zaplacené kupní ceny.
- 4.6. V případě nedodržení dodací lhůty předmětu koupě dle odst. 4.1.1 je kupující oprávněn odstoupit od smlouvy bez povinnosti platit jakékoli sankce a náhradu škody prodávajícímu.
- 4.7. Vlastnické právo k předmětu koupě přechází z prodávajícího na kupujícího okamžikem podpisu předávacího protokolu oběma stranami.
- 4.8. Kupující je oprávněn od smlouvy odstoupit bez jakýchkoli sankcí a náhrad škody v případě omezení finančních prostředků pro financování předmětu smlouvy poskytovatelem dotace.

5. Cena

- 5.1. Smluvní strany se dohodly, že celková kupní cena předmětu koupě v množství a kvalitě podle technického listu, který tvoří přílohu č. 1 této smlouvy, včetně veškerých souvisejících nákladů činí:

Cena celkem bez DPH: 406 075,00 Kč

DPH: 85 275,75 Kč

Cena celkem vč. DPH: 491 350,75 Kč

K ceně bude připočtena DPH dle platné sazby v době uskutečnění zdanitelného plnění.

- 5.2. Dohodnutá cena bez DPH je stanovena na základě nabídky prodávajícího učiněné v zadávacím řízení v souladu se zadávacími podmínkami veřejné zakázky „Prevence vzniku odpadů v Šumperském venkově – část 2.“.

6. Platební podmínky

- 6.1. Proávající se zavazuje dodat kupujícímu zboží nejpozději ve lhůtě uvedené v čl. 4.1.1. smlouvy, a to včetně veškeré technické dokumentace k tomuto zboží.
- 6.2. Dopravu předmětu koupě ke kupujícímu zajistí na své náklady prodávající. Součástí dodávky předmětu koupě je také doprava na místo určení, vybalení a kontrola, montáž, poplatky a další s dodávkou spojené náklady včetně odvozu a likvidace všech obalů a dalších materiálů, použitých při plnění veřejné zakázky, v souladu se zákonem č. 185/2001 Sb., o odpadech a o změně některých dalších zákonů, ve znění pozdějších předpisů. Kupující je povinen vyvinout za tímto účelem pro prodávajícího pouze potřebnou součinnost.
- 6.3. Proávající je oprávněn vystavit fakturu po řádném předání každé dílčí části plnění jednotlivým zmocněncům uvedeným v čl. 1.3 této smlouvy.
- 6.4. Podkladem pro poskytnutí jakýchkoliv plateb podle této smlouvy jsou faktury, které vyhotoví prodávající. Každá faktura musí obsahovat zejména:
 - označení faktura,
 - číslo dokladu,
 - název, sídlo a IČ prodávajícího,
 - údaj o zápisu v obchodním rejstříku vč. spisové značky,
 - název, sídlo a IČ kupujícího,
 - datum vystavení, datum odeslání a datum splatnosti,
 - označení peněžního ústavu a číslo účtu, na který se má platit,

- předmět a název dodávky, číslo smlouvy,
- soupis provedených dodávek,
- cena bez DPH,
- cenu včetně DPH,
- náležitosti daňového dokladu podle zákona o DPH,
- částku k úhradě,
- razítko a podpis oprávněné osoby.

Přílohou každé faktury musí být předávací protokol potvrzující převzetí každého dílčího plnění bez vad, podepsaný zmocněncem uvedeným v čl. 1.3 této smlouvy.

- 6.5. Předmět koupě je financován ze zdrojů Evropské unie – Fondu soudržnosti v rámci Operačního programu Životní prostředí. Na faktuře musí být kromě všech výše uvedených náležitostí též jednoznačně uveden název a číslo dotačního projektu a konstatování o financování z uvedeného dotačního projektu.

Název dotačního projektu: Prevence vzniku odpadů v Šumperském venkově

Číslo dotačního projektu: CZ.05.3.29/0.0/0.0/19_122/0012991

- 6.6. Splatnost faktury se sjednává do 30 dnů od data doručení faktury kupujícím.

- 6.7. Kupující může platbu odmítnout v případech, kdy faktura:

- obsahuje nesprávné nebo neúplné údaje,
- obsahuje chybné cenové údaje.

Kupující musí fakturu vrátit bez zbytečného prodlení, nejpozději do data její splatnosti, jinak je v prodlení s placením částky, která měla být fakturována správně. U opravené faktury běží nová lhůta splatnosti.

7. Předání a převzetí předmětu koupě

- 7.1 K předání a převzetí předmětu koupě prodávající určí prodávající min. 7 kalendářních dní před dílčí dodávkou a následně vyzve zmocněnce kupujícího uvedené v čl. 1.3 této smlouvy, a to každého samostatně, e-mailem nejpozději 3 pracovní dny před možným dodáním poměrné části předmětu koupě určeného pro dotyčného zmocněnce kupujícího uvedeného v čl. 1.3 této smlouvy. Proávající a kupující se zavazují podepsat protokol o předání a převzetí předmětu koupě, který musí obsahovat alespoň:

- odkaz na tuto kupní smlouvu
- popis předávaného zboží a jeho množství,
- jméno přebírající osoby a název obce,
- soupis vad, pokud je předávané zboží vykazuje,
- způsob odstranění případných vad,
- lhůta k odstranění případných vad,
- výsledek přijímacího řízení,
- podpisy zástupců obou smluvních stran, kteří předání a převzetí výrobku provedli.

Protokol o předání a převzetí je povinen vyhotovit prodávající.

Prodávající a kupující se zavazují podepsat protokol o předání a převzetí předmětu koupě i v případě dřívějšího dodání zboží.

- 7.2 Vadou se rozumí odchylka v kvalitě, množství a parametrech zboží, stanovených v technickém listu, který tvoří přílohu č. 1 této smlouvy.

- 7.3 Kupující je povinen i po převzetí zboží umožnit prodávajícímu přístup k příslušnému předmětu koupě z důvodu odstranění případných vad, které budou uvedeny v protokolu o předání a převzetí předmětu koupě.

8. Vady a záruční doba

- 8.1. Práva z vadného plnění se řídí ustanovením § 2099 a násl. OZ. Za vady se považuje i dodání jiného zboží nebo jiného množství zboží, než určuje smlouva, a vady v dokladech nutných k užívání zboží.
- 8.2. Prodávající odpovídá za úplné předání zboží podle této smlouvy, platných právních předpisů, ČSN, dalších norem.
- 8.3. Na zboží prodávající poskytuje záruku za jakost v délce 24 měsíců. Záruční doba počíná běžet dnem předání a převzetí posledního kusu zboží.
- 8.4. Kupující je povinen bez zbytečného odkladu oznámit prodávajícímu vady zjištěné během záruční doby.
- 8.5. Prodávající je povinen během záruční doby na svou odpovědnost a náklady zjištěné vady neprodleně a bezplatně odstranit v dohodnuté době, a to na základě oznámení vad provedeného kupujícím písemnou formou. Prodávající je povinen se k reklamaci vyjádřit do 3 pracovních dnů po jejím obdržení a dohodnout způsob a lhůtu jejího odstranění. Nedohodnou-li se smluvní strany na termínu odstranění reklamované vady, odstraní prodávající vadu nejpozději do 30 dnů ode dne svého vyjádření k reklamaci. Záruční doba pro reklamovanou část se prodlužuje o dobu od oznámení reklamace kupujícím prodávajícímu do podepsání protokolu o předání a převzetí reklamované části po odstranění vad.
- 8.6. Odstranění vad v záruční době potvrdí v protokolu kupující prodávajícímu, popř. uvede důvody, proč tento protokol odmítá podepsat. K předání a převzetí reklamované části je kupující povinen se dostavit, pokud k tomu byl prodávajícím písemně vyzván nejméně 3 dny předem.
- 8.7. Jestliže se ukáže, že vada materiálu zabudovaného do předmětu koupě je neodstranitelná, zavazuje se prodávající dodat do 5 dní od zjištění této skutečnosti náhradní předmět koupě, nejpozději však do 30 dnů ode dne svého vyjádření k reklamaci. Za vadu neodstranitelnou se považuje i taková, která se vyskytla znovu po opravě.
- 8.8. Pro poskytnutou záruku za jakost platí ustanovení § 2113 a násl. OZ. Veškeré činnosti související s projednáním reklamace, včetně podpisu protokolu o vyřízení reklamace, zajišťují zástupci smluvních stran uvedení v čl. 1.3 této smlouvy.

9. Smluvní pokuty

- 9.1. Smluvní strany se dohodly, že mohou být uplatněny oprávněnou stranou z titulu neplnění níže uvedených závazků z této smlouvy, tyto smluvní pokuty:
 - 9.2.1. Smluvní pokuta za prodlení prodávajícího se splněním sjednaného termínu předání a převzetí kompletního předmětu koupě ve výši **1.000 Kč** za každý i započatý den prodlení až do data podepsání protokolu o předání a převzetí.
 - 9.2.2. Smluvní pokuta za prodlení prodávajícího s odstraněním vad ve výši **200 Kč** za každou vadu a každý den prodlení oproti lhůtě pro její odstranění uvedené v protokolu o předání a převzetí předmětu koupě až do dne, kdy vady budou odstraněny.
 - 9.2.3. Smluvní pokuta za prodlení prodávajícího s odstraněním vad zjištěných a uplatněných v rámci záruky ve výši **200 Kč** za každou vadu a každý den prodlení oproti lhůtě k odstranění vady až do dne, kdy vada bude odstraněna.
 - 9.2.4. Smluvní pokuta za prodlení kupujícího se zaplacením dohodnuté kupní ceny ve sjednané lhůtě splatnosti ve výši **0,01 %** z dlužné částky za každý i započatý den prodlení.
- 9.2. Smluvní strany se dohodly, že v případě vzniku škody způsobené porušením povinnosti ze závazku, na níž je dohodnuta smluvní pokuta, se hradí pouze škoda přesahující smluvní pokutu.

10. Závěrečná ustanovení

- 10.1. Prodávající je podle § 2 písm. e) zákona č. 320/2001 Sb., o finanční kontrole ve veřejné správě a o změně některých zákonů, ve znění pozdějších předpisů, osobou povinnou spolupůsobit při výkonu finanční kontroly prováděné v souvislosti s úhradou zboží nebo služeb z veřejných výdajů.
- 10.2. Vztahy, které nejsou v této smlouvě zvlášť upraveny, se řídí právním řádem České republiky, zejména zákonem č. 89/2012 Sb., občanským zákoníkem, ve znění pozdějších předpisů. Všechny lhůty sjednané ve dnech se rozumí v kalendářních dnech.
- 10.3. Prodávající bere na vědomí, že kupující je povinným subjektem podle zákona č. 106/1999 Sb., o svobodném přístupu k informacím, ve znění pozdějších předpisů, a tato smlouva, popř. její část, může být předmětem poskytování informací.
- 10.4. Prodávající si v době uzavření této smlouvy není vědom žádných okolností, které by zakládaly možný střet zájmů, nebo které by mu zabraňovaly plnit povinnosti podle této smlouvy.
- 10.5. Prodávající je povinen řádně uchovávat veškeré originály účetních dokladů a originály dalších dokumentů souvisejících s činností prodávajícího. Účetní doklady budou uchovány způsobem uvedeným v zákoně č. 563/1991 Sb., o účetnictví, ve znění pozdějších předpisů.
- 10.6. Nebude-li dohodnuto jinak, je prodávající povinen předkládat veškeré materiály a korespondenci v českém jazyce.
- 10.7. Tato smlouva může být měněna nebo doplňována jen písemnými dodatky, číslovanými ve vzestupné řadě a podepsanými oprávněnými osobami.
- 10.8. Stane-li se některé ustanovení této smlouvy neplatné nebo neúčinné, nedotýká se to ostatních ustanovení této smlouvy, která zůstávají platná a účinná. Smluvní strany se v tomto případě zavazují dohodou nahradit ustanovení neplatné/neúčinné novým ustanovením platným/účinným, které nejlépe odpovídá původně zamýšlenému účelu ustanovení neplatného/neúčinného. Do té doby platí odpovídající úprava obecně závazných předpisů České republiky.
- 10.9. Kupující i prodávající je povinen umožnit přístup kontrolním orgánům ve smyslu zákona č. 320/2001 Sb., o finanční kontrole, v platném znění (tj. např. poskytovateli dotace, Ministerstvu pro místní rozvoj, Ministerstvu financí, auditnímu orgánu, Evropské komisi, Evropskému účetnímu dvoru, Nejvyššímu kontrolnímu úřadu, příslušnému Finančnímu úřadu a dalším kontrolním orgánům) do objektů a na pozemky dotčených předmětem koupě a jsou osobou povinnou spolupůsobit při výkonu finanční kontroly a zavazuje se poskytnout informace a dokumenty vztahující se k předmětu koupě a veřejné zakázky kontrolním orgánům.
- 10.10. Prodávající bere na vědomí, že v případě, kdy je předmět koupě financován z dotačních titulů a v důsledku porušení smluvních povinností na jeho straně by došlo k tomu, že by kupující byl povinen tyto prostředky vrátit poskytovateli a k vrácení by došlo v přímé souvislosti s porušením jeho smluvní povinnosti, je povinen nahradit kupujícímu škodu, která by mu prokazatelně vznikla.
- 10.11. Ve smyslu § 2 e) zákona č. 320/2001 Sb., o finanční kontrole, berou smluvní strany na vědomí, že kdykoli po dobu 10 let od finančního ukončení dotačního projektu na pořízení předmětu koupě, jsou povinny spolupůsobit při finanční kontrole, a zároveň jsou povinny poskytnout kontrolním orgánům dokumenty, vztahující se k předmětu smlouvy a umožnit nahlédnutí do účetnictví nebo daňové evidence s ním související. Lhůta dle předcházející věty začíná běžet od 1. ledna následujícího kalendářního roku po ukončení realizace projektu. Pokud je v českých právních předpisech stanovena lhůta delší, musí ji zhotovitel akceptovat.
- 10.12. Tato smlouva je vyhotovena v jednom originále v elektronické podobě.
- 10.13. Tato smlouva vstupuje v platnost a účinnost dnem jejího podpisu oprávněnými zástupci obou smluvních stran.

- 10.14. Smluvní strany prohlašují, že s obsahem této smlouvy souhlasí, že smlouvu uzavřely na základě své svobodné a vážné vůle a že nebyla učiněna v tísni ani za nápadně nevýhodných podmínek. Na základě této skutečnosti připojují své podpisy.
- 10.15. Prodávající souhlasí s uveřejněním této smlouvy a jejích příloh na profilu zadavatele obce Dolní Studénky.
- 10.16. Prodávající souhlasí s tím, že tato smlouva bude uveřejněna v registru smluv v souladu se zákonem č. 340/2015 Sb., o zvláštních podmínkách účinnosti některých smluv, uveřejňování těchto smluv a o registru smluv (zákon o registru smluv), ve znění pozdějších předpisů.
- 10.17. Rada obce Dolní Studénky projednala tuto smlouvu a schválila její uzavření na svém 65. jednání konaném dne 27. 4. 2021 usnesením č. 65/5/2021
- 10.18. Nedílnou součástí této smlouvy jsou níže uvedené přílohy:

Příloha č. 1 – Technický list zboží dodaného vítězným dodavatelem

Příloha č. 2 – Výkaz dodávek

V Brně dne viz podpis

V Dolních Studénkách dne viz podpis

Prodávající:

Kupující:

.....

Mgr. Michal Hanák
jednatel

.....

Ing. Radim Sršeň Ph.D.
starosta obce

Příloha č. 1 – Technický list zboží

VRATNÉ KELÍMKY 0,5L

Množství: 18 500 ks kelímků o objemu 0,5l

Potisk: Rotační sítotisk nebo fotorealistické IML, umožňuje originální potisk

Materiál: Polypropylen (PP)

Minimální životnost kelímku: 60 měsíců

TECHNICKÝ LIST
NICKNACK®

objem: 0,5 l

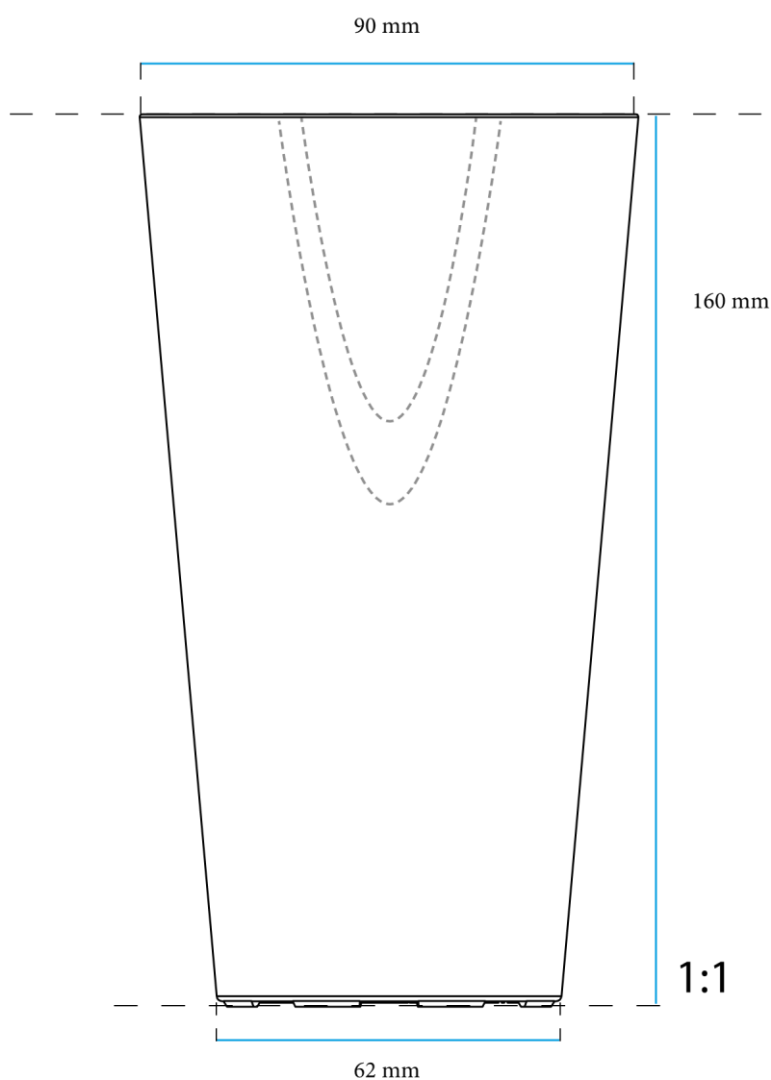

Váha	Minimální tloušťka stěny	Výška	Průměr Vnějšího lemu	Průměr Spodní hrana
55,2–57,9 g	1,5 mm	160 mm	90 mm	62 mm

Na kelímku jsou znázorněny metrologicky ověřené míry 0,5 l / 0,4 l / 0,3 l.

ŠEDÉ BOXY PRO KELÍMKY 0,5L

Množství: 86 ks šedých boxů

Obsáhne kelímků: 1x box obsáhne 216 ks vratných kelímků o objemu 0,5l

Potisk: Rotační sítotisk, umožňuje originální potisk

Materiál: Polypropylen (PP)

Minimální životnost boxů: 60 měsíců

TECHNICKÝ LIST
NCKNACK®

plastový box včetně víka
objem: 66 l

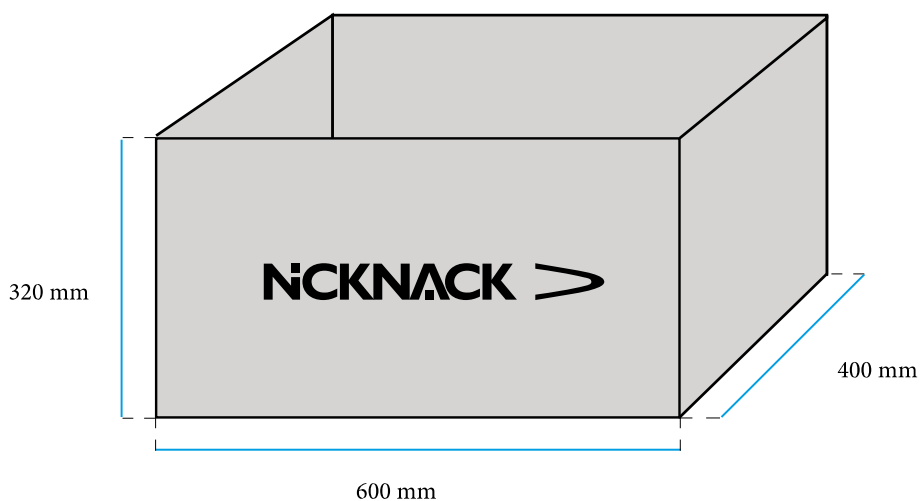

Materiál	Hmotnost	Objem
polypropylen (PP) – plast	2,8 kg	66 l

Příloha č. 2 – Výkaz dodávek

Předmět koupě	Množství	Jednotková cena	Cena za počet jednotek	Místo dodání	Jméno přebírající osoby	Příjmení přebírající osoby	Kontakt na přebírající osobu - mail	Kontakt na přebírající osobu - telefon
kelímky pro Bludov	1000	21,95	21 950,00 Kč	Jana Žižky 195, 789 61 Bludov	Barbora	Haušková	kulturni.dum@bludov.cz	736 609 734
kelímky pro Dolní Studénky	6000	21,95	131 700,00 Kč	Dolní Studénky 99, 788 20 Dolní Studénky	Michal	Strnad	strnad@dolnistudenky.cz	724 320 342
kelímky pro Loučnou nad Desnou	3000	21,95	65 850,00 Kč	Loučná nad Desnou č.p. 57, 788 11 Loučná nad Desnou	Petra	Harazimová	starostka@loucna-nad-desnou.cz	724 192 480
kelímky pro Petrov nad Desnou	500	21,95	10 975,00 Kč	Petrov nad Desnou 156, 788 16 Petrov nad Desnou	Ján	Halcin	obec@petrovnadesnou.cz	778 521 794
kelímky pro Velké Losiny	5000	21,95	109 750,00 Kč	Rudé armády 321, 78815 Velké Losiny	Monika	Semerádová	semeradova@losiny.cz	724 184 301
kelímky pro MAS Šumperský venkov	3000	21,95	65 850,00 Kč	Nový Malín 240, 788 03 Nový Malín	Jana	Mihulková	mihulkova.j@sumperskyvenkov.cz	778 139 288
Cena za dodávky bez DPH - hodnotící kritérium			406 075,00 Kč					

Předmět koupě	Množství	Jednotková cena	Cena za počet jednotek	DPH 21 %	Cena včetně DPH
kelímky pro Bludov	1000	21,95	21 950,00 Kč	4 609,50 Kč	26 559,50 Kč
kelímky pro Dolní Studénky	6000	21,95	131 700,00 Kč	27 657,00 Kč	159 357,00 Kč
kelímky pro Loučnou nad Desnou	3000	21,95	65 850,00 Kč	13 828,50 Kč	79 678,50 Kč
kelímky pro Petrov nad Desnou	500	21,95	10 975,00 Kč	2 304,75 Kč	13 279,75 Kč
kelímky pro Velké Losiny	5000	21,95	109 750,00 Kč	23 047,50 Kč	132 797,50 Kč
kelímky pro MAS Šumperský venkov	3000	21,95	65 850,00 Kč	13 828,50 Kč	79 678,50 Kč
Cena celkem			406 075,00 Kč	85 275,75 Kč	491 350,75 Kč